

**Aires**  
del Sur  
**Residencial**

## ***AVISO IMPORTANTE:***

PARA PODER OPTAR A RESERVAR UNA VIVIENDA EN AIRES DEL SUR RESIDENCIAL DEBE INSCRIBIRSE PRIMERO COMO DEMANDANTE DE VIVIENDA PROTEGIDA EN EL AYUNTAMIENTO DE DOS HERMANAS (SEVILLA).

**ADVERTENCIA:**

Las imágenes contenidas en este dossier son meramente informativas y no son vinculantes, ya que podrían sufrir modificaciones a lo largo del proceso constructivo. Igualmente, los amueblamientos, incluyendo las cocinas, son orientativos para poder valorar las dimensiones y espacios y no están incluidos en la oferta de venta.

**ÍNDICE**

<i>Entorno</i> .....	4
<i>Ubicación</i> .....	7
<i>Espacio Residencial Exclusivo</i> .....	8
<i>Innovación y Sostenibilidad</i> .....	12
<i>Calidades y Personalización</i> .....	14
<i>Descripción Promoción</i> .....	17
<i>Planos y Precios</i> .....	20
<i>Forma de Pago</i> .....	32
<i>Formalización de la Reserva</i> .....	33
<i>Requisitos Acceso a VPPL</i> .....	34
<i>Comercializadora y Contacto</i> .....	35

## ENTRENÚCLEOS

*Actualmente es la zona de mayor expansión de Andalucía, ubicada en Dos Hermanas y a tan sólo 15 minutos del centro de Sevilla.*

*Ya la llaman la ciudad del futuro: moderna y sostenible.*

*La vida en Entrenúcleos está llena de atractivos y servicios, junto a la Universidad Loyola, la Ciudad Deportiva del Sevilla FC, la nueva Ciudad Deportiva del Real Betis o el futuro Palacio de Congresos y Exposiciones, y con las mejores conexiones del área metropolitana de la ciudad gracias a la SE-30, SE-40, autovía A-4 y línea 6 de tranvía, que conecta con la línea 1 de Metro Olivar de Quintos.*

*En definitiva un lugar para construir tu hogar con un modo de vida moderno, sostenible y conectado, donde disfrutar de tu tiempo de ocio rodeado de grandes zonas verdes.*



*“La casa debe ser el estuche de la vida, la máquina de la felicidad”*

*Le Corbusier*

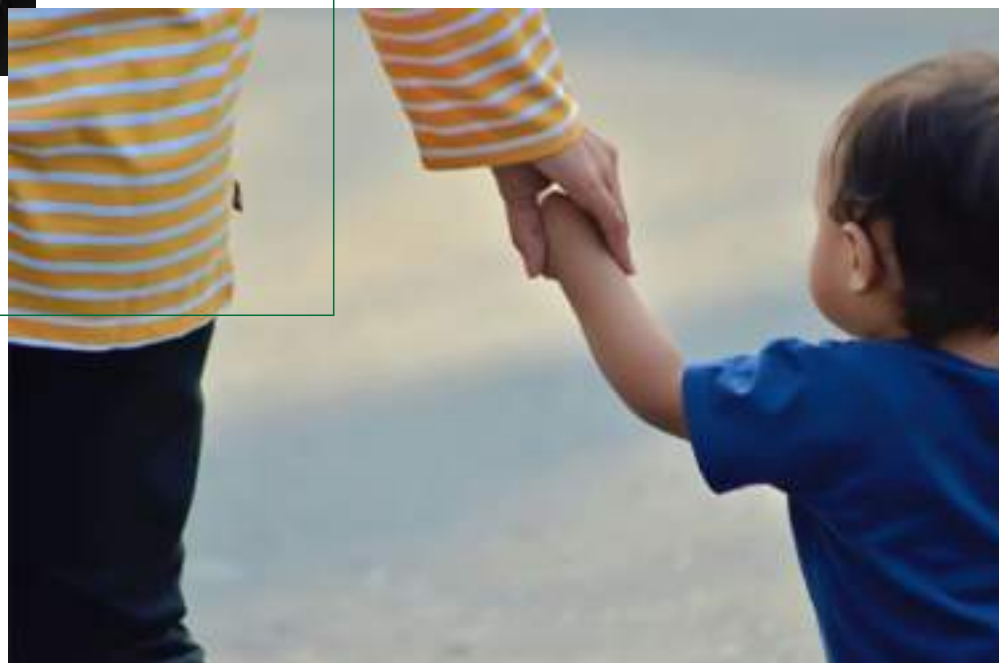



## Ubicación

Aires del Sur Residencial está localizado en Dos Hermanas, Sevilla, en el barrio de Entrenúcleos. Ocupa la manzana comprendida entre la Avenida de Rafael Escuredo Rodríguez y la calle Luis Monge Ortiz

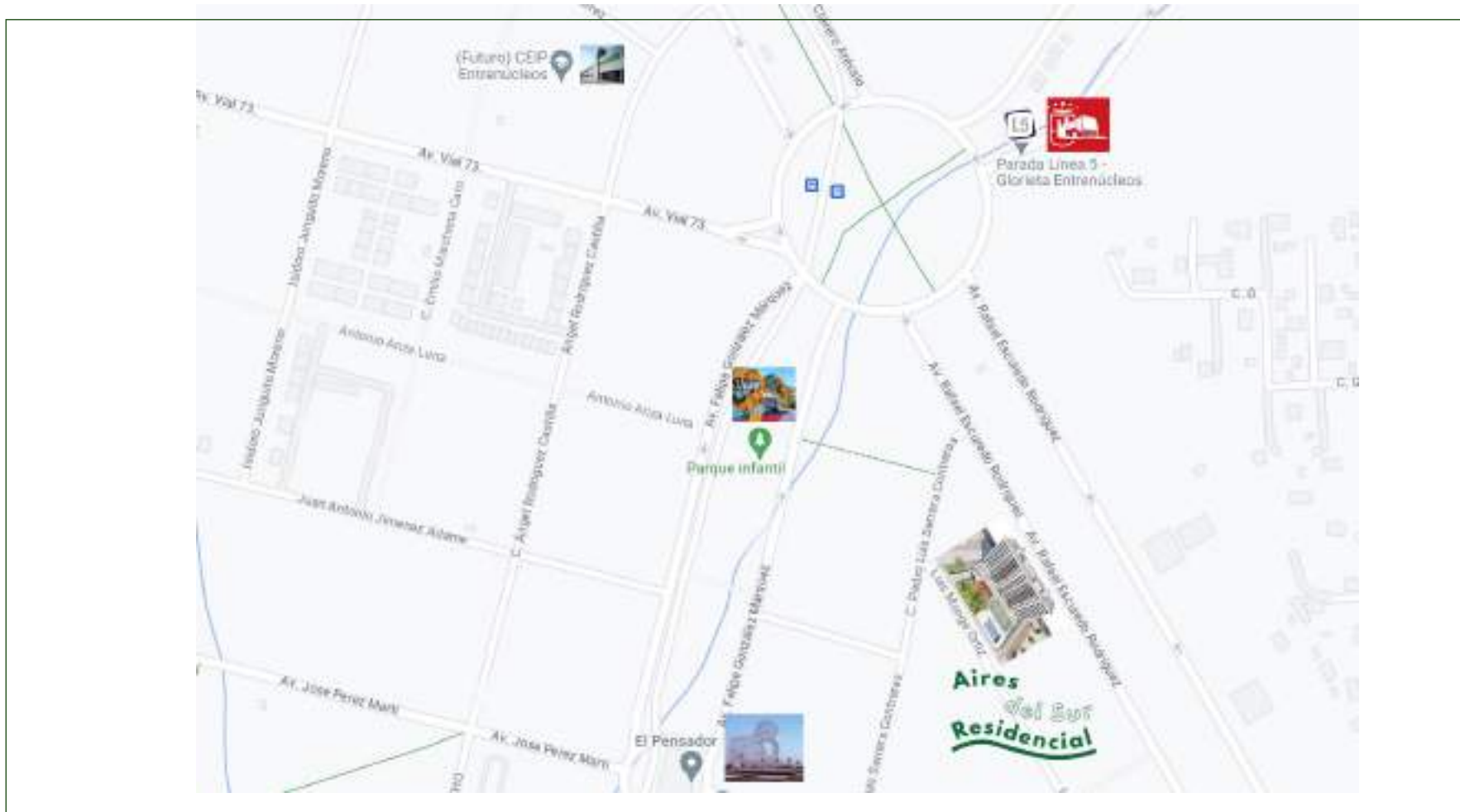

## Espacio Residencial Exclusivo

*Aires del Sur es un proyecto residencial que tiene el objetivo de ir más allá de la simple edificación.*

*Respetando nuestro entorno creamos la construcción de una urbanización privada con acceso a través de una Conserjería donde las principales premisas son generar espacios en los que descansar y crear ambientes donde relajarse. Un ejemplo de esto son las terrazas de más de 10 metros cuadrados de las que disponen todas las viviendas.*

*Todo ello con unas calidades de vivienda libre a precios de vivienda protegida VPPL.*





Los amueblamientos que aparecen en imágenes y planos de este dossier no están incluidos

## *Espacio Residencial Exclusivo*



*Porque nos preocupa el medio ambiente y tu ahorro, los estándares de calidad de esta promoción proporcionan a los propietarios no sólo confort, sino también los menores consumos energéticos posibles.*

*Sin duda, una joya por descubrir.*

## Espacio Residencial Exclusivo

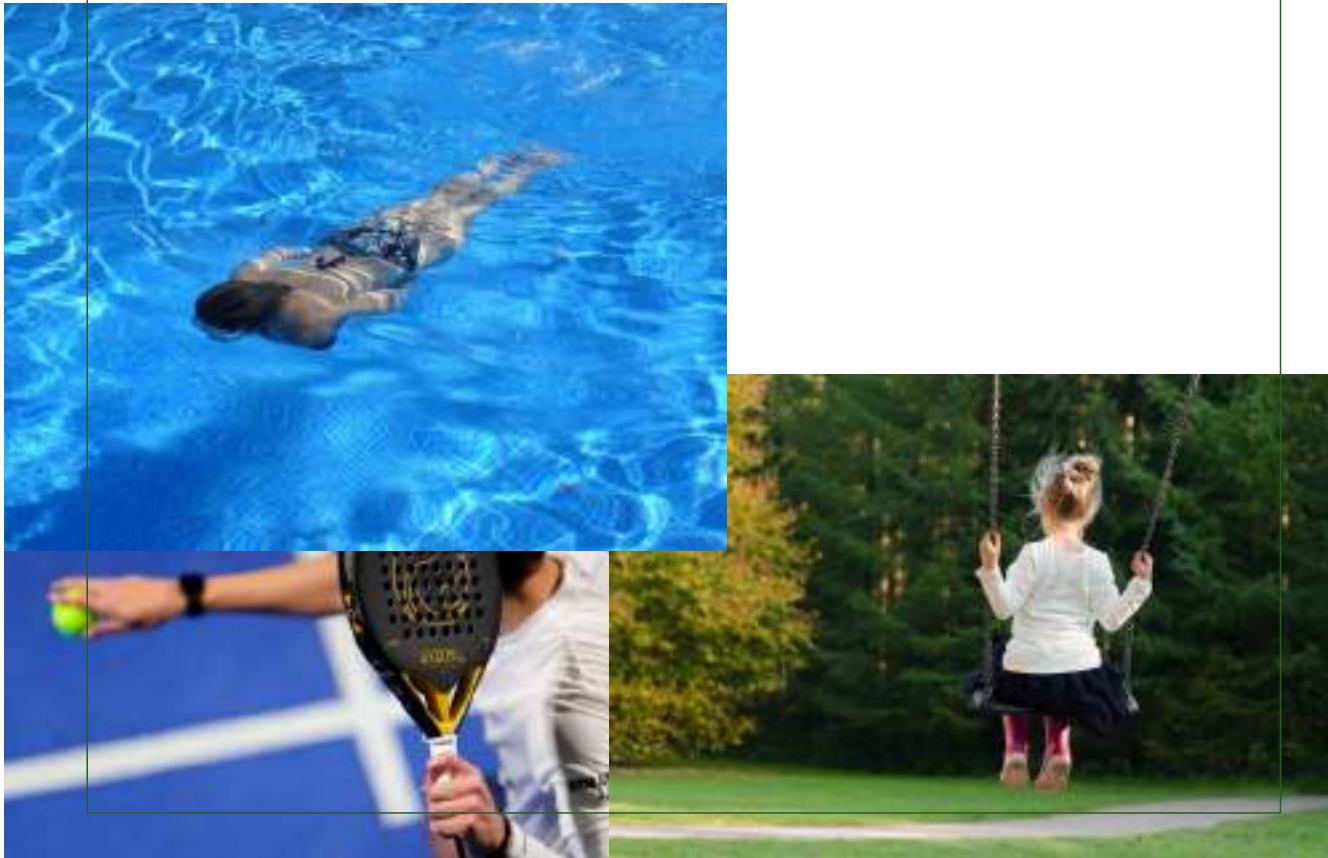

Zonas comunes con:

- *Piscina vallada con aseos*
- *Zona de solárium*
- *Pista de pádel*
- *Zona de picnic de césped con mesas*
- *Zona de juegos infantiles*
- *Zona de fitness exterior*

*Espacio Residencial Exclusivo*



*LLAVE ÚNICA*



*VIDEOPORTERO*



*GARAJE*

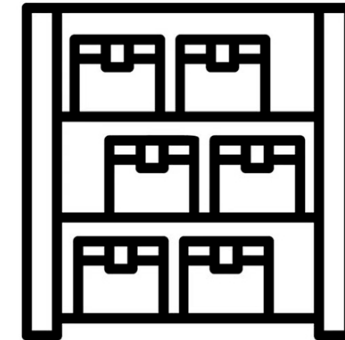

*TRASTERO*



*ZONA INFANTIL*



*FITNESS EXTERIOR*



*PISCINA*



*PISTA DE PADEL*

## Innovación y Sostenibilidad

### Viviendas con aerotermia

Como bien indica su nombre, la aerotermia es un sistema de generación de energía altamente eficiente que funciona a través de la extracción de la energía contenida en el aire.

El funcionamiento de la instalación de aerotermia en esta promoción consiste en una unidad que se sitúa en la cubierta del edificio dónde encontramos un equipo de bomba de calor comunitario el cual extrae la energía contenida en el aire, incluso con temperaturas exteriores muy bajas.

**La aerotermia produce más energía de la que consume.  
El 75% de la energía que obtienes con la aerotermia es gratuita**

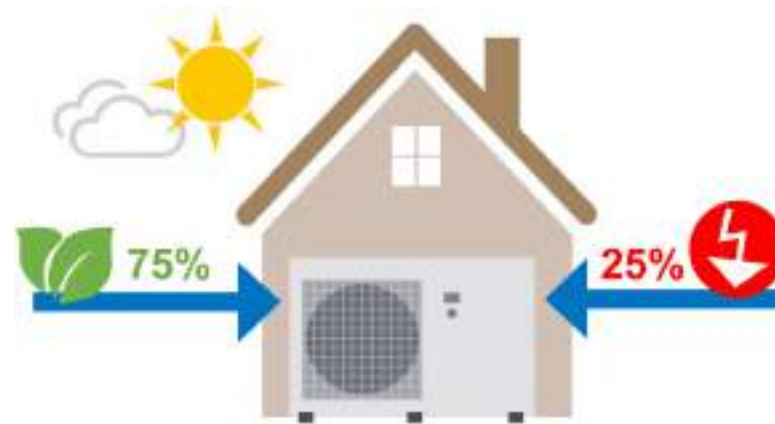

## Innovación y Sostenibilidad



- *Soluciones constructivas optimizando el consumo energético*
- *Gestión eficiente de residuos generados en la obra*
- *Aislamiento acústico y térmico tanto en fachada y cubierta como en paredes medianeras*
- *Carpintería con rotura de puente térmico*
- *Vidrios con doble acristalamiento tipo CLIMALIT*
- *Preinstalación de recarga de coche eléctrico*
- *Ascensores de bajo consumo*
- *Luminarias exteriores con instalación de sensores de luz para encendido automático*
- *Zonas ajardinadas con arbustos de tipo mediterráneo*
- *Puertas de garaje con apertura a distancia a través del Bluetooth del Smartphone mediante una APP.*

## Calidades y Personalización

*Poder disfrutar de tu propia casa no es sólo cuestión de espacios, si no de pequeños detalles.*

*En Aires del Sur Residencial las terminaciones en cuanto a los tonos de tarimas y pinturas se pueden personalizar entre varias opciones para que crees un hogar a tu gusto.*

*En definitiva, podrás disfrutar de una vivienda acorde a tu nuevo proyecto personal.*



## Calidades y Personalización

- *Tarima flotante laminada estratificada AC4*
- *Pintura plástica lisa en paramentos verticales*
- *Gres cerámico en cuartos de baños y cocinas*
- *Carpintería de aluminio lacado o PVC*
- *Puertas de paso de melamina en blanco*
- *Puertas vidrieras en salón y cocina*
- *Puerta de entrada blindada*



## Calidades y Personalización

### Elecciones sin coste:

Elección entre 4 tonos de acabado de solado de tarima flotante laminada.

Elección entre 4 tonos de pintura para las paredes interiores.

#### Tarimas

Madera intermedio



Madera oscuro



Gris claro



Blanco claro



#### Pinturas

Blanco

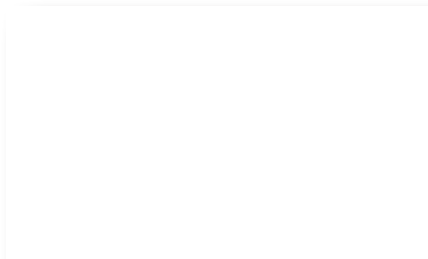

Arena

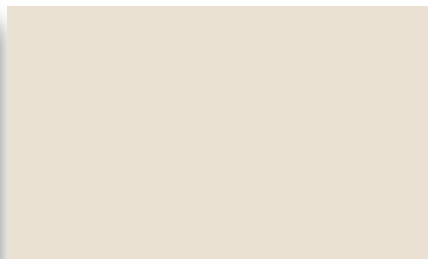

Gris Oscuro

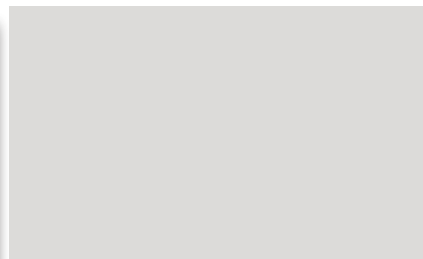

Gris Claro

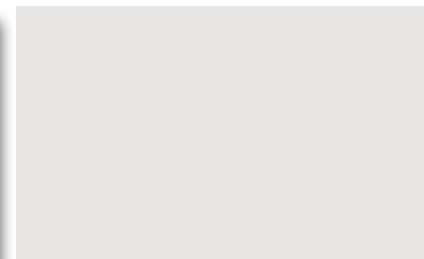



## Descripción de la Promoción

*Aires del Sur Residencial es una promoción de 116 viviendas de VPPL distribuidas en 2 portales de 58 viviendas cada uno. Dispone de viviendas de 1, 2, y 3 dormitorios con garaje y trastero incluidos.*

*Sus completas zonas comunes, están pensadas para el disfrute de todos tus momentos de ocio.*



*Residencial de 116 viviendas distribuidas en:*

- *2 portales de 58 viviendas cada uno*
- *Cada portal tiene 10 plantas*
- *Cada planta tiene 6 viviendas*

*El total de viviendas disponibles por tipologías en toda la Promoción son:*



- *De 1 dormitorio: 4 unidades (4 adaptadas para personas con discapacidad)*
- *De 2 dormitorios: 36 unidades (1 adaptada para personas con discapacidad)*
- *De 3 dormitorios: 76 unidades*

*Todas las viviendas disponen de plaza de garaje y trastero ya asignado a la vivienda.*

## Descripción de la Promoción

### Portal 1: 58 viviendas

Nº de Viviendas por planta:

- PLANTA BAJA: 4 viviendas
  - 1 Vivienda de 3 dormitorios con cocina independiente
  - 1 Vivienda de 3 dormitorios con cocina americana
  -  2 Viviendas de 1 dormitorio con cocina americana
- PLANTA 1ª: 6 viviendas
  - 2 Viviendas de 3 dormitorios con cocina independiente
  - 2 Viviendas de 3 dormitorios con cocina americana
  - 1 Viviendas de 2 dormitorios con cocina americana
  -  1 Viviendas de 2 dormitorio con cocina americana
- PLANTAS desde la 2ª a la 9ª: 6 viviendas
  - 2 Viviendas de 3 dormitorios con cocina independiente
  - 2 Viviendas de 3 dormitorios con cocina americana
  - 2 Viviendas de 2 dormitorios con cocina americana



## Descripción de la Promoción

### Portal 2: 58 viviendas

Nº de Viviendas por planta:

- PLANTA BAJA: 4 viviendas
  - 1 Vivienda de 3 dormitorios con cocina independiente
  - 1 Vivienda de 3 dormitorios con cocina americana
  -  2 Viviendas de 1 dormitorio con cocina americana
  
- PLANTAS desde la 1ª a la 9ª: 6 viviendas
  - 2 Viviendas de 3 dormitorios con cocina independiente
  - 2 Viviendas de 3 dormitorios con cocina americana
  - 2 Viviendas de 2 dormitorios con cocina americana



Los amueblamientos que aparecen en los planos de este dossier no están incluidos

Planos. Letra B: 2 Dormitorios. Plano tipo V02 {  
Plantas de la 2 a la 9 (En Portal 1)  
Plantas de la 1 a la 9 (En Portal 2)



Portal 1

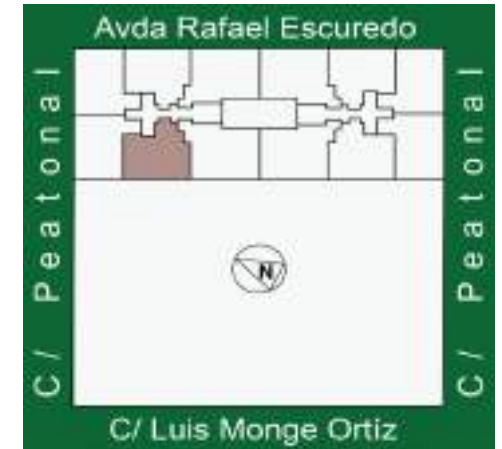

Portal 2

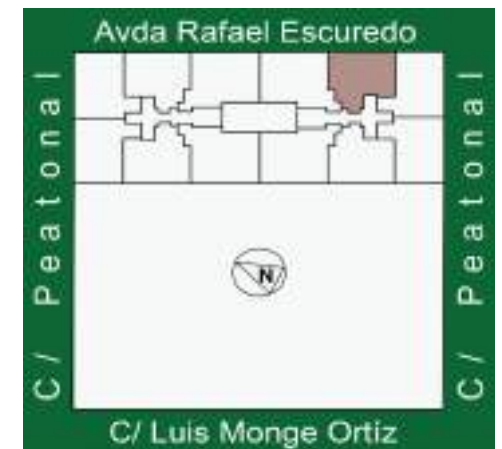

Desde 146.000 € hasta 166.500 €

Los amueblamientos que aparecen en los planos de este dossier no están incluidos

*Planos. Letra E: 2 Dormitorios. Plantas de la 1 a la 9. Plano tipo V02*



*Portal 1*

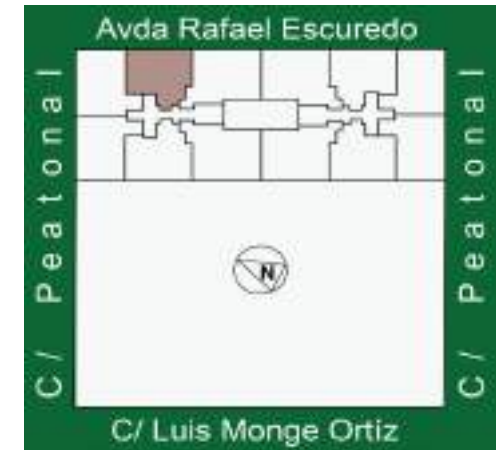

*Portal 2*

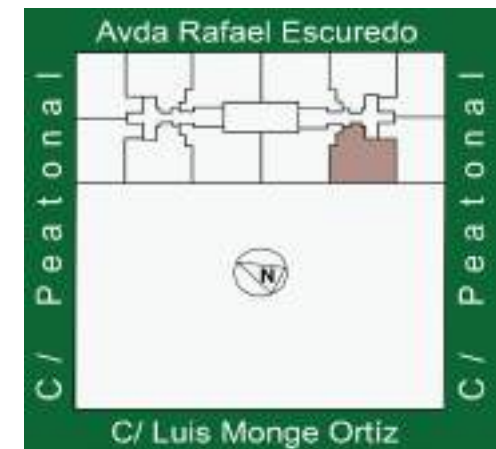

*Desde 146.000 € hasta 166.500 €*

*Planos. Letra A: 3 Dormitorios. Planta Baja. Plano tipo V04*



*Portal 1*



**212.000 €**

Los amueblamientos que aparecen en los planos de este dossier no están incluidos

*Planos. Letra D: 3 Dormitorios. Planta Baja. Plano tipo V04*



Portal 2



212.500 €

*Planos Letra B: 3 Dormitorios. Planta Baja. Plano tipo V05*



*Portal 1*

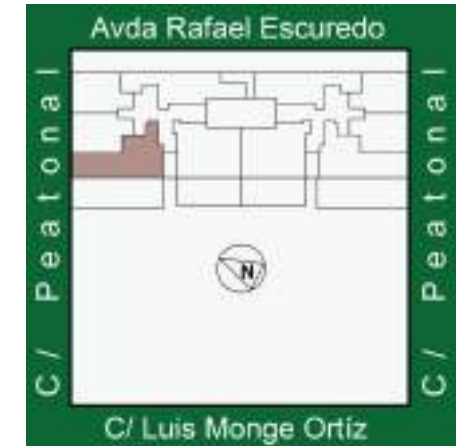

**191.500 €**



Los amueblamientos que aparecen en los planos de este dossier no están incluidos

*Planos. Letra C: 3 Dormitorios. Planta Baja. Plano tipo V05*



Portal 2



191.500 €

*Planos. Letra A: 3 Dormitorios. Plantas de la 1 a la 9. Plano tipo V01*



*Portal 1*

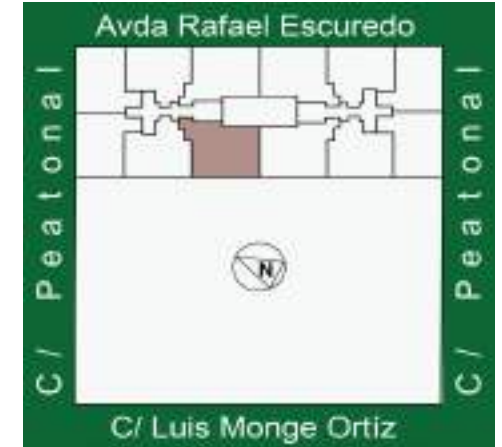

*Portal 2*

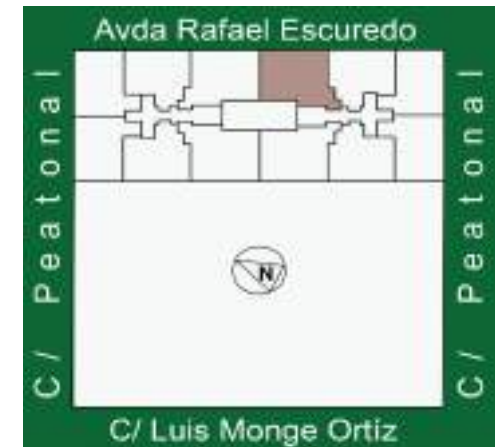

*Desde 183.500 € hasta 207.500 €*

Los amueblamientos que aparecen en los planos de este dossier no están incluidos

*Planos. Letra F: 3 Dormitorios. Plantas de la 1 a la 9. Plano tipo V01*



*Portal 1*

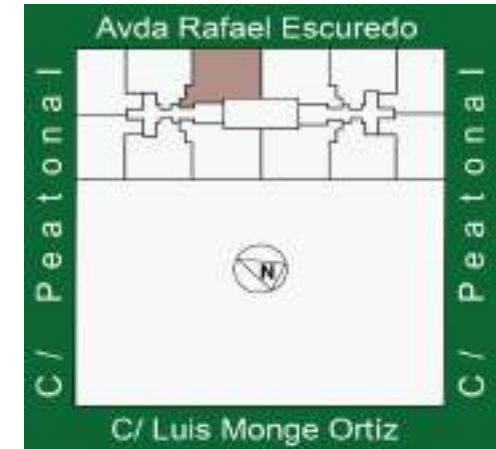

*Portal 2*

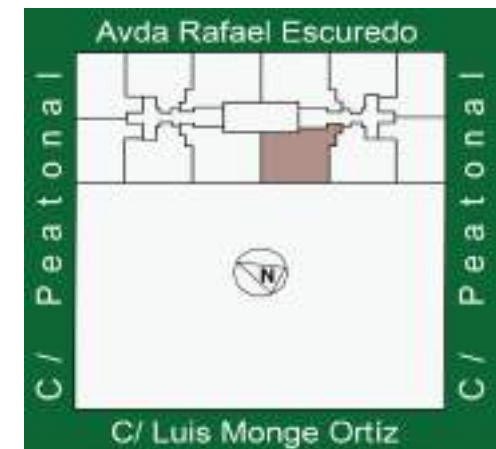

*Desde 183.500 € hasta 207.500 €*

*Planos. Letra C: 3 Dormitorios. Plantas de la 1 a la 9. Plano tipo V03*



Portal 1

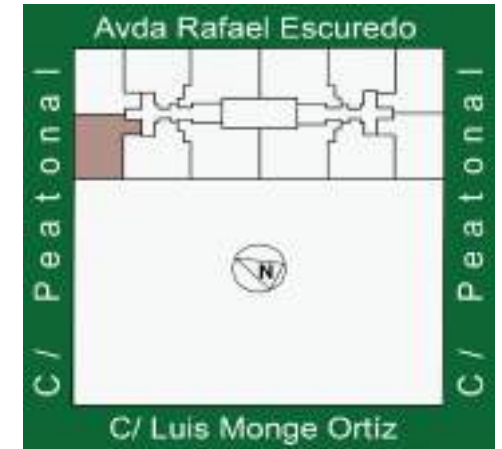

Portal 2

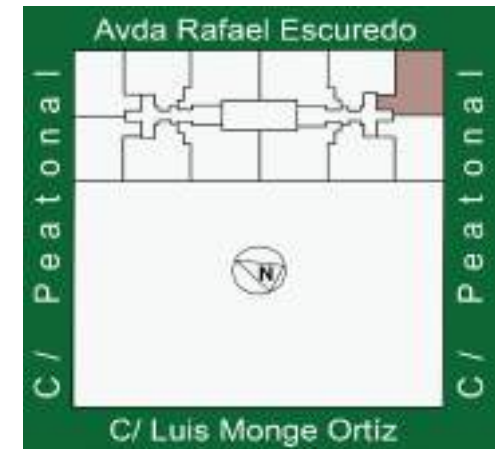

*Desde 174.500 € hasta 189.500 €*

ENTRENÚCLEOS

Los amueblamientos que aparecen en los planos de este dossier no están incluidos

*Planos. Letra D: 3 Dormitorios. Plantas de la 1 a la 9. Plano tipo V03*



*Portal 1*

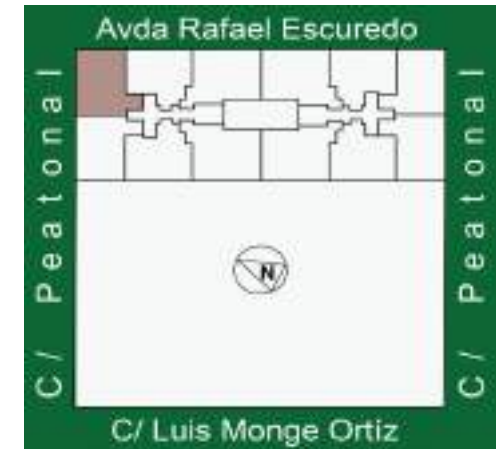

*Portal 2*

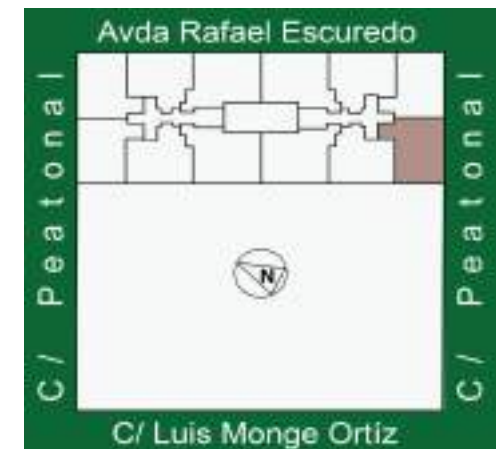

*Desde 173.500 € hasta 189.500 €*

*Planos. 1 Dormitorio. ADAPTADO DISCAPACITADOS. Planta Baja. Plano tipo V06M*



*Portal 1. Bajo C*



*Portal 1. Bajo D*



*Portal 2. Bajo A*



*Portal 2. Bajo B*

**130.000 €**

ENTRENÚCLEOS

Los amueblamientos que aparecen en los planos de este dossier no están incluidos

*Planos. 2 Dormitorios. ADAPTADO DISCAPACITADOS. Planta 1. Plano tipo V07M*

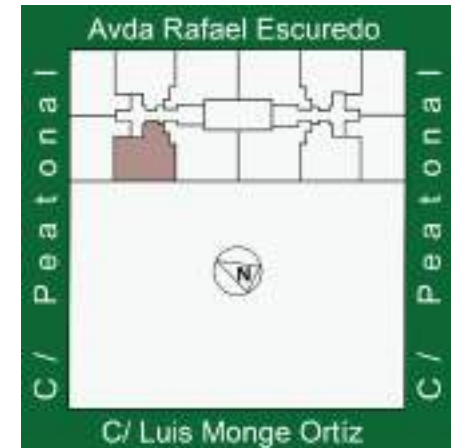

*Portal 1. 1º B*

**142.000 €**

## Ejemplo de Forma de Pago





- **PRECIO VIVIENDA:** 173.500€
- **PRECIO + IVA (10%): 190.850€**
  
- **ELECCIÓN DE LA VIVIENDA:**
  - **Reserva: 3.000€**
  - **A la firma del Contrato : 16.085€**
  
- **DURANTE LA CONSTRUCCIÓN**
  - **20 Mensualidades : 10.000€ (500/€ Mes)**
  
- **ENTREGA DE LLAVES**
  - **Hipoteca APROXIMADA: 138.800€**
  - **Resto: 22.965€**



(\* ) El IVA de la compra **ESTÁ INCLUIDO** en este ejemplo en cada uno de los pagos realizados



## Formalización de la Reserva

-  1. Contactaremos contigo según el orden facilitado por el Ayuntamiento de Dos Hermanas y te informaremos de las viviendas disponibles.
-  2. Tendrás 3 días para realizar tu elección. Tras este plazo perderás el turno.
-  3. Una vez abonado el importe de la reserva nos envías el justificante y firmaremos el documento de reserva digitalmente.
-  4. Aportarás la documentación que debes presentar, para comprobar que se cumplen los requisitos de acceso a VPPL.
-  5. Firmarás el Contrato de Compraventa.

## Requisitos Acceso VPPL

- *Ser mayor de Edad*
- *No ser titular de una vivienda en propiedad, ni estar en posesión de la misma en virtud de un derecho real de uso o disfrute vitalicio en todo el territorio nacional.*
- *Acreditar unos ingresos que no excedan 5'5 veces el IPREM.*
  - *Unidad familiar hasta 2 miembros 54.371€ anuales*
  - *Unidad familiar hasta 3 miembros 56.053€ anuales*
  - *Unidad familiar hasta 4 miembros 58.464€ anuales*



### ADVERTENCIA:

Las imágenes contenidas en este dossier son meramente informativas y no son vinculantes, ya que podrían sufrir modificaciones a lo largo del proceso constructivo. Igualmente, los amueblamientos, incluyendo las cocinas, son orientativos para poder valorar las dimensiones y espacios y no están incluidos en la oferta de venta.

## Comercializadora y Datos de Contacto

*Actívitás, es una promotora inmobiliaria que lleva 16 años al servicio del cliente, trabajando para facilitar el acceso de los jóvenes a su primer hogar.*

*Con el compromiso permanente de construir hogares sostenibles energéticamente, trabajamos cada día para mejorar y ofrecer viviendas asequibles de calidad.*

*Las más de 2.000 viviendas entregadas, además de 350 viviendas en Build to Rent, siempre con un cuidado diseño, personalizando las necesidades de cada cliente, pensadas para satisfacer las demandas de la vida actual, y dotadas de espacios exteriores con servicios comunes para disfrutar del ocio en casa, nos permiten crear hogares de alto valor añadido.*

*La experiencia obtenida de nuestro equipo, gestionando, construyendo y comercializando miles de viviendas, garantiza los rigurosos compromisos de calidad y entrega. En Actívitás todos nuestros proyectos se realizan con la máxima dedicación y trabajo, pero sobre todo con mucho cariño cuidando cada detalle con el objetivo de hacer la vida más fácil a nuestros clientes.*



comercial@residencialairesdelsur.es



682 397 233



activitas.es



**Aires**  
del Sur  
**Residencial**